

TERMO DE CONTRATO Nº 514/2023/CPL.

Termo de Contrato nº 514/2023/CPL Ref.: Pregão Eletrônico nº 041/2023-SRP, Conforme Especificações e Quantidades do Termo de Referência, Entre Si Celebram o Município de Viseu por Intermédio da Secretaria Municipal de Administração e Secretaria Municipal de Agricultura e a Empresa Concreart - Pre Moldados e Concreto Armado Ltda.

O MUNICIPIO DE VISEU, por intermédio da PREFEITURA MUNICIPAL, CNPJ nº 04.873.618/0001-17, com sede na Rua Dr. Lauro Sodré, s/nº, Centro, Viseu/Pará, representada legalmente pelo excelentíssimo Prefeito Municipal Sr. Cristiano Dutra Vale, brasileiro, portador da Cédula de Identidade nº 2133957 PC/PA e CPF nº 330.964.732-34, residente e domiciliado na em Viseu/PA, doravante denominado simplesmente CONTRATANTE, em convívência com a SECRETARIA MUNICIPAL DE ADMINISTRAÇÃO, neste ato representado pelo legalmente pelo Secretário Municipal de Administração, o Sr. Edilton Tavares Mendes, brasileiro, solteiro, funcionário público municipal, portador da Cédula de Identidade nº 5460596 e CPF nº 881.200.072-04 e SECRETARIA MUNICIPAL DE AGRICULTURA, neste ato representada pela Secretária Municipal de Agricultura, o Sr.^a Naiane Medeiros da Silva, brasileira, solteiro, funcionária pública municipal, portadora da Cédula de Identidade nº 7248114 PC/PA e do CPF nº 022.573.722-12 e a empresa CONCREART - PRE MOLDADOS E CONCRETO ARMADO LTDA, CNPJ Nº 27.361.036/0001-57, sediada: Estrada do Aeroporto, s/n, KM 04, Setor Industrial, 68.458-970, Tucuruí/PA, Telefone: (91) 99162-1912 / (71) 99741-6636, E-mail: concreartpremoldados@outlook.com, Representante Legal: Luiz Carlos da Silva, portador da CNH nº 00130717815 e CPF nº 365.644.002-68, residente e domiciliado na Rua Furnas, nº 02, Vila Permanente, 68.455-684, Tucuruí/PA, doravante denominado simplesmente CONTRATADA, na presença de testemunhas abaixo nomeadas acordam em assinar o presente Contrato, decorrente do da licitação na modalidade PREGÃO ELETRÔNICO - SRP Nº 041/2023, para o Registro de Preços com base na Lei nº 10.520/02, Decreto nº 5.450/05, Lei nº 8.666/93 e Decreto nº 3.931/01, doravante denominado, nos termos e sujeitas as partes às normas da Lei nº 10.520/2002 e da Lei nº 8.666/93 e suas alterações, à legislação específica e normas regulamentares, mediante as seguintes cláusulas e condições:

CLÁUSULA PRIMEIRA – DO OBJETO

1.1. Constitui objeto do presente a Contratação de Empresa Especializada em fornecimento de Marcos de Concreto para Elaboração de Georreferenciamento para Atendimento do Programa Regulariza Viseu no Município de Viseu/PA. Conforme especificações e quantitativos a seguir discriminados, em conformidade com os anexos constantes do EDITAL e Ata de Registro de Preços:

CLÁUSULA SEGUNDA – DA LICITAÇÃO E DO VALOR

2.1. A presente contratação decorreu do Sistema de Registro de Preços realizado mediante licitação na modalidade de Pregão Eletrônico nº 041/2023-SRP.

2.2. O valor estimado do presente Contrato é de **R\$ 531.090,00 (cinquenta e trinta e um mil e noventa reais)**, em conformidade com a ARP assinada pela CONTRATADA, conforme quadro abaixo:

ITEM	DESCRIÇÃO	MODELO	QUANT.	UNID.	VAL. UNITÁRIO	VAL. GLOBAL
01	MARCO DE CONCRETO: TRAÇO 1:3:4, ALMA DE FERRO DE 4,2MM DE DIÂMETRO, FORMA TRONCO PIRAMIDAL E DIMENSÕES DE 8X12X60CM, O TOPO DO MARCO DEVE CONTER UMA PLAQUETA DE IDENTIFICAÇÃO, NO CENTRO DA QUAL SERÁ REALIZADA A MEDIÇÃO. A PLAQUETA DEVE SER CONSTRUÍDA COM MATERIAL QUE GARANTA DURABILIDADE E SUA FIXAÇÃO NO MARCO, O TOPO DO MARCO DEVERÁ CONTER UMA CHAPA DE METAL; AÇO INOXIDÁVEL, LATÃO, COBRE OU BRONZE.	MARCO DE CONCRETO	21.000	UNID.	R\$ 25,29	R\$ 531.090,00
TOTAL						R\$ 531.090,00

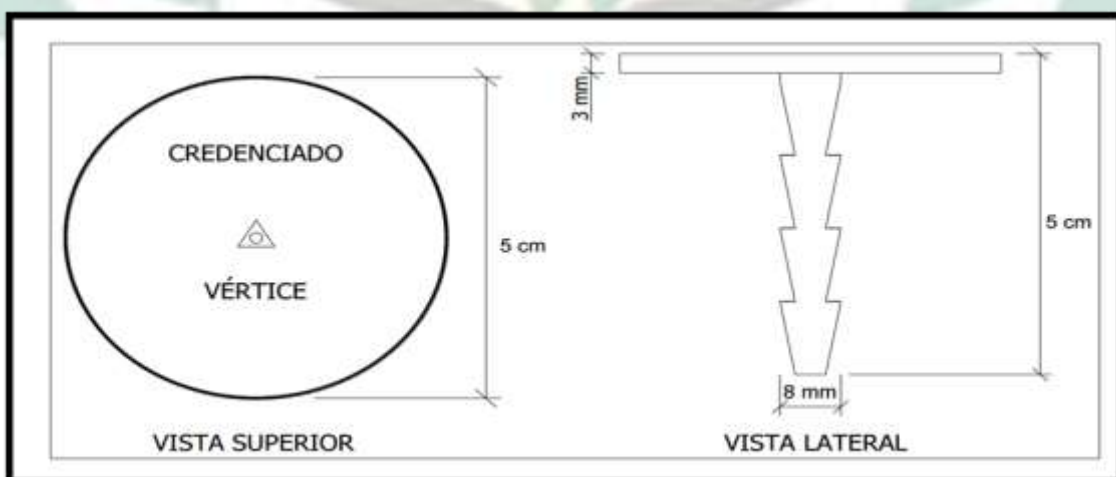
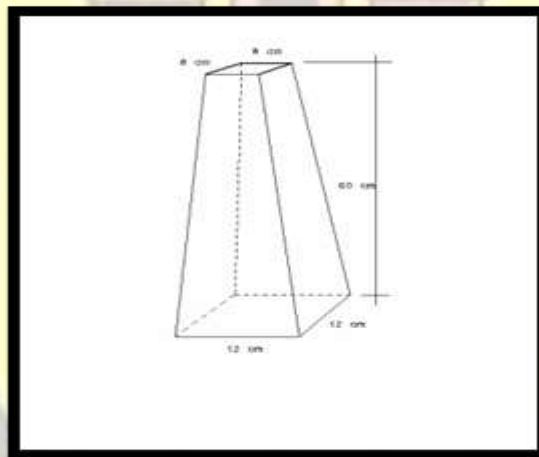

2.3 A contratação citada na subclausula 1.1 obedecerá ao estipulado neste contrato, bem como as especificações técnicas, forma de execução / entrega e as disposições dos documentos adiante

enumerados, e que, independentemente de transcrição, fazem parte integrante e complementar deste, no que não o contrariem.

CLÁUSULA TERCEIRA – DA FORMA E REGIME DE EXECUÇÃO

3.1. A forma de execução será realizada mediante Nota de Empenho e/ou ordem de compra dos itens especificados.

CLÁUSULA QUARTA-DO PRAZO E DA ENTREGA DOS PRODUTOS

4.1. A CONTRATADA deverá entregar os produtos no prazo estabelecido na ordem de compra e/ou Nota de Empenho, no prazo de até 10 (dez) dias, após a solicitação.

4.2. Todos os custos de execução para o fornecimento, a ser recebido pela CONTRATANTE, são de inteira responsabilidade da CONTRATADA.

4.3. Os produtos serão requisitados de forma parcelada, de acordo com as necessidades da secretaria;

4.4. Os produtos, objeto deste termo de referência serão entregues no prédio da Secretaria Municipal requisitante, em data a ser determinada pela instituição solicitante;

4.5. O fornecedor deverá entregar o objeto desta licitação nos prazos, quantidades, especificações e termos dispostos no Termo de Referência do Edital que originou o presente contrato e o integra independentemente de sua transcrição, em dias e horários de expediente;

4.6. O objeto da licitação deverá ser entregue livre de quaisquer despesas por parte da Secretaria requisitante, como frete ou descarga e outros.

CLÁUSULA QUINTA- DAS CONDIÇÕES DE FORNECIMENTO

5.1. Os produtos deverão ser entregues no horário de 08:00 as 17:00, ou conforme estipulado na Ordem de Compras e/ou Nota de Empenho.

5.2. No ato da entrega, as notas fiscais deverão ser atestadas pelo servidor responsável designado pela Secretaria Municipal ordenadora das despesas.

CLÁUSULA SEXTA- DAS OBRIGAÇÕES E DAS RESPONSABILIDADES DA CONTRATADA

6.1. A CONTRATADA Será responsável por quaisquer ônus decorrentes da execução do objeto do presente contrato, fretes, emolumentos, impostos fiscais e trabalhistas, porventura necessárias à execução do mesmo.

6.2. A CONTRATADA será responsável por quaisquer danos causados diretamente à administração ou a terceiros, decorrentes de sua culpa ou dolo na execução do presente contrato.

6.3. A CONTRATADA será obrigada a reparar, corrigir, remover ou substituir, às suas expensas, no total ou em parte, o objeto do presente contrato, caso se verifiquem violação da embalagem, materiais quebrados e fora da validade.

6.4. A CONTRATADA será responsável pelos encargos trabalhistas, previdenciários, fiscais, comerciais e por todas as demais despesas resultantes da execução do presente contrato.

6.5. A CONTRATADA deverá manter, durante toda a execução do contrato, em compatibilidade com as obrigações assumidas, todas as condições de habilitação e qualificação exigidas na licitação, inclusive aquelas relativas às especificações.

6.6. A CONTRATADA deverá manter atualizados durante toda a execução do contrato, os comprovantes de regularidade perante a previdência social, FGTS e fazenda nacional.

CLÁUSULA SETIMA –DA GARANTIA DOS PRODUTOS

7.1. Os Produtos deverão obedecer às normas do Instituto nacional de metrologia, qualidade e tecnologia (INMETRO) e das ABNTs vigentes, não se admitindo recusa da parte deste (s) em decorrência de sobrecarga na sua capacidade técnica.

7.2. Todos os serviços deverão ser de acordo com o especificado no Termo de Referência.

4.2 A garantia deverá ser conforme o CDC (Lei 8.078/90).

4.3 O fornecedor deverá refazer qualquer serviço defeituoso, sem ônus adicionais ao Órgão Demandante no prazo de 24hs, sob pena de multa, por hora de atraso, no valor de 5% sobre o preço do serviço a ser refeito.

4.4 Caso seja efetuada a substituição de algum produto devido a falhas / problemas, o prazo de garantia passa a ser contado novamente a partir do momento do aceite definitivo do novo objeto.

CLÁUSULA OITAVA–DA VIGENCIA DO CONTRATO

8.1. A Vigência do presente contrato será do dia **09/11/2023 a 09/11/2024**, contados a partir da data de sua assinatura, não podendo ser acrescido itens ao contrato, tendo início e vencimento em dia de expediente, devendo-se excluir o primeiro e incluir o último.

PARÁGRAFO PRIMEIRO – Em se tratando de serviço de prestação continuada, este contrato poderá ser prorrogado pelo prazo de até 60 (sessenta meses) caso haja interesse desta administração, nos termos inciso II do art. 57 da lei nº 8666/93.

CLÁUSULA NONA–DO PAGAMENTO

9.1. A Contratante pagará à Contratada pelos itens adquiridos, até o trigésimo dia útil após a apresentação da Nota Fiscal/Fatura correspondente, devidamente aceita pelo Contratante, vedada a antecipação.

O pagamento far-se-á por meio de transferência bancária na conta do contratado.

9.3. Incumbirão à Contratada a iniciativa e o encargo do cálculo minucioso da fatura devida a ser reveste e aprovado pela Contratante, juntando-se o cálculo da fatura.

9.4. A liquidação das despesas obedecerá rigorosamente ao estabelecido na Lei nº 4.320/64 e alterações posteriores;

9.5. Se houver alguma incorreção na Nota Fiscal/Fatura, a mesma será devolvida à Contratada para correção, ficando estabelecido que o prazo para pagamento será contado a partir da data de apresentação na nova Nota Fiscal/Fatura, sem qualquer ônus ou correção a ser paga pela contratante.

9.6. O pagamento será efetuado, mediante a apresentação de Nota Fiscal (depósito em Conta Corrente do fornecedor), acompanhadas:

9.6.1. Prova de regularidade para com a Fazenda Federal, Estadual e Municipal do domicílio ou sede da CONTRATADA, através de Certidões expedidas pelos órgãos competentes, que estejam dentro do prazo de validade expresso na própria certidão.

9.6.2 Prova de situação regular perante o Fundo de Garantia por Tempo de Serviço - FGTS (art. 27, a, Lei nº 8.036/90), através da apresentação do CRF – Certificado de Regularidade do FGTS;

9.6.3 Prova de Inexistência de Débitos, através da CERTIDÃO DE DÉBITOS NEGATIVA, conforme PORTARIA/MTP Nº 667, no uso da atribuição que lhe confere o art. 87, parágrafo único, inciso II, da Constituição.

9.6.4. Nenhum pagamento será efetuado a CONTRATADA enquanto pendente de Liquidação quaisquer obrigações financeiras que lhe foram impostas, em virtude de penalidade ou inadimplência, sem que isso gere direito ao pleito de reajustamento de preços ou correção monetária.

CLÁUSULA DECIMA-DO REAJUSTE

10.1. O valor inicial cotado e contratado terá o critério de reajuste desde que retratar a variação efetiva do custo, admitida a adoção de índices específicos ou setoriais, desde a data da proposta até a data do adimplemento de cada parcela.

10.2. O reajuste proporciona a atualização dos valores contratados, após o interregno mínimo de um ano, contado da data da apresentação da proposta, após a adjudicação e homologação do objeto.

10.3. A CONTRATADA fica obrigada a aceitar, nas mesmas condições contratuais os acréscimos ou supressões que se fizerem, até 25% do valor inicial atualizado do contrato.

10.4. Nenhum acréscimo poderá exceder os limites estabelecidos no item anterior, salvo as supressões que poderão exceder os limites legais, quando acordada entre as partes.

CLÁUSULA DECIMA PRIMEIRA-DA DOTAÇÃO ORÇAMENTARIA

11.1. As despesas decorrentes da contratação, objeto do presente CONTRATO, correrão à conta dos recursos específicos consignados no **Orçamento da Prefeitura exercício de 2023**.

1313 SECRETARIA MUNICIPAL DE AGRICULTURA

20 605 0020 2.077 Apoio ao Pequeno Produtor Rural

3.3.90.30.00 Material de consumo

CLÁUSULA DECIMA SEGUNDA-DA DAS OBRIGAÇÕES DA CONTRATADA

12.1. Caberá à CONTRATADA, além das obrigações previstas no edital e no Anexo I, Termo de Referência do PREGÃO ELETRÔNICO - SRP nº 041/2023.

12.2. Responder, em relação aos seus empregados, por todas as despesas decorrentes da execução de prestação dos serviços;

12.3. Responder pelos danos, perdas ou prejuízos causados diretamente à Administração da Prefeitura Municipal ou a terceiros, decorrentes de sua ação ou omissão, culposa ou dolosa, quando da execução dos serviços, não excluindo ou reduzindo essa responsabilidade a fiscalização ou o acompanhamento pelo Tribunal;

12.4. Repassar à Secretaria Municipal de Administração, durante o período de vigência do contrato que vier a ser celebrado, todos os preços e vantagens ofertadas ao mercado, inclusive os de horário reduzido, sempre que esses forem mais vantajosos do que os ofertados na licitação;

12.5. Responder pelo cumprimento dos postulados legais vigentes de âmbito Federal, Estadual e Municipal, bem como, ainda, assegurar os direitos e cumprimento de todas as obrigações estabelecidas pelas legislações vigentes, inclusive quanto aos preços praticados nesta licitação;

12.6. Atender prontamente quaisquer exigências do representante da Secretaria Municipal inerentes ao objeto;

12.7. Comunicar à Prefeitura Municipal, por meio do Protocolo, qualquer anormalidade de caráter urgente e prestar os esclarecimentos julgados necessários;

12.8. Emitir Notas Fiscais Eletrônicas/Faturas dos serviços efetivamente entregues, apresentando-as à Secretarias Municipais ou órgão competente, após prestação dos serviços que será conforme dias letivos mensal, discriminando no corpo da (s) mesma (s), local da prestação do serviço, o número e o objeto do contrato, bem como o tipo e a quantidade de cada produto;

12.9. Responsabilizar-se por todos e quaisquer ônus e/ou encargos decorrentes da Legislação Fiscal (Federal, Estadual e Municipal) e da legislação Social, Previdenciária, Trabalhista e Comercial;

12.10. Manter preposto para representá-la administrativamente perante a Prefeitura Municipal sempre que for necessário, durante o período de vigência do contrato.

CLÁUSULA DECIMA TERCEIRA-DAS PENALIDADES

13.1. As penalidades as quais fica sujeita a CONTRATADA, em caso de inadimplência, são as seguintes:

13.1. Advertência;

13.1.2. Multa; e

13.1.3. Suspensão temporária de participar em licitação e impedimento de contratar com a administração pública pelo prazo de até 5 (cinco) anos.

13.2. Esta Seção Judiciária utiliza nas aplicações de multa os seguintes parâmetros:

13.2.1. Nas inexecuções totais: multa indenizatória de 30% (trinta por cento) sobre o valor global do contrato.

13.2.2. Nas inexecuções parciais: multa indenizatória de no mínimo 10% (dez por cento) e no máximo 30% (trinta por cento) sobre o valor equivalente à obrigação inadimplida ou sobre o valor da adjudicação, esse último nos seguintes casos específicos:

a) Não entrega de documentação exigida no Edital.

b) Apresentação de declaração ou documentação falsa.

c) Não manutenção da proposta.

d) Comportamento inidôneo.

e) Realização de fraude fiscal.

13.2.3. Atrasos injustificados na execução do contrato: multa de mora diária de 0,3% (três décimos por cento), calculada à base de juros compostos, sobre o valor da obrigação inadimplida, limitada a 30% (trinta por cento) do valor da obrigação.

13.3. O prazo para pagamento das multas será de 30 (trinta) dias, contados da data do recebimento da intimação.

13.4. Para efeito de aplicação de multas, o valor global corresponde ao valor descrito no presente CONTRATO.

13.5. O não cumprimento injustificado das obrigações contratuais, por parte da CONTRATADA, sujeitá-la-á, também, às penalidades previstas nos artigos 86 a 88 da Lei nº 8.666/93 e art. 7º da Lei nº 10.520/02.

CLÁUSULA DECIMA QUARTA-DA RESCISÃO

14.1. A inadimplência parcial ou total, por parte da CONTRATADA, das cláusulas e condições estabelecidas no presente CONTRATO, assegurará à CONTRATANTE o direito de dá-lo por rescindido, mediante notificação, através de ofício, entregue diretamente ou por via postal, com prova de recebimento, ficando a critério da CONTRATANTE declarar rescindido o presente CONTRATO nos termos desta Cláusula e/ou aplicar as multas previstas neste CONTRATO e as demais penalidades previstas na Lei nº 8.666/93.

14.2 O presente CONTRATO poderá, ainda, ser rescindido por quaisquer dos motivos previstos no artigo 78 da Lei nº 8.666/93.

14.3. No caso de rescisão por razões de interesse público, a CONTRATANTE enviará à CONTRATADA, aviso prévio, com antecedência de 10 (dez) dias.

14.4. A rescisão se dará de pleno direito, independentemente de aviso ou interpelação judicial ou extrajudicial, nos casos previstos nos Incisos IX, X e XVII do artigo 78 da Lei nº 8.666/93.

CLAUSULA DECIMA QUINTA-DA READEQUAÇÃO DOS PREÇOS REGISTRADOS E CANCELAMENTO

15.1 O registro do fornecedor será cancelado quando:

15.1.1 - Os preços registrados poderão ser revistos em decorrência de eventual redução dos preços praticados no mercado ou de fato que eleve o custo do objeto registrado, cabendo ao órgão gerenciador promover as negociações junto ao (s) fornecedor (es) quando o preço registrado tornar - se superior ao preço praticado no mercado por motivo superveniente, a Administração convocará o (s) fornecedor (es) para negociar (em) a redução dos preços aos valores praticados pelo mercado.

15.1.2 - O fornecedor que não aceitar reduzir seu preço ao valor praticado pelo mercado será liberado do compromisso assumido, sem aplicação de penalidade.

15.1.3 - A ordem de classificação dos fornecedores que aceitarem reduzir seus preços aos valores de mercado observará a classificação original.

15.1.4 - Quando o preço de mercado tornar - se superior aos preços registrados e o fornecedor não puder cumprir o compromisso, o órgão gerenciador poderá:

15.1.4.1 - Liberar o fornecedor do compromisso assumido, caso a comunicação ocorra antes do pedido de fornecimento, e sem aplicação da penalidade se confirmada a veracidade dos motivos e comprovantes apresentados; e convocar os demais fornecedores para assegurar igual oportunidade de negociação.

15.1.4.2 - Não havendo êxito nas negociações, o órgão gerenciador deverá proceder à revogação deste Termo de contrato, adotando as medidas cabíveis para obtenção da contratação mais vantajosa.

15.1.5 - O registro do fornecedor será cancelado quando:

15.1.5.1 - Descumprir as condições deste Termo de contrato;

15.1.5.2 - Não retirar a nota de empenho ou instrumento equivalente no prazo estabelecido pela Administração, sem justificativa aceitável;

15.1.5.3 - Não aceitar reduzir o seu preço registrado, na hipótese deste se tornar superior àqueles praticados no mercado; ou sofrer sanção administrativa prevista nos incisos III ou IV do caput do art. 87 da Lei Federal nº 8.666, de 1993, ou no art. 7º da Lei Federal nº 10.520, de 2002.

15.1.5.4 - O cancelamento de registros nas hipóteses previstas nos itens será formalizado por despacho do órgão gerenciador, assegurado o contraditório e a ampla defesa.

15.1.5.5 - O cancelamento do registro de preços poderá ocorrer por fato superveniente, decorrente de caso fortuito ou força maior, que prejudique o cumprimento da ata e termo de Contrato, devidamente comprovados e justificados:

15.1.5.6 - Por razão de interesse público; ou A pedido do fornecedor.

CLÁUSULA DECIMA SEXTA - DA FISCALIZAÇÃO

16.1. Sem prejuízo da plena responsabilidade da CONTRATADA, a Secretaria municipal de Administração irá designar, mediante portaria específica ou outro ato administrativo congênera, um servidor público desta Municipalidade para fiscalizar o fiel cumprimento do pactuado neste contrato.

CLÁUSULA DECIMA SETIMA - DA PUBLICAÇÃO

17.1. A publicação resumida do instrumento de contrato ou de seus aditamentos na imprensa oficial, que é condição indispensável para sua eficácia, será providenciada pela Administração até o quinto dia útil do mês seguinte ao de sua assinatura, para ocorrer no prazo de vinte dias daquela data, qualquer que seja o seu valor, ainda que sem ônus, ressalvado o disposto no art. 26 desta Lei.

CLÁUSULA DECIMA OITAVA - DO FORO

18.1. Fica eleito o foro de Viseu, para dirimir qualquer dúvida ou contestação oriunda direta ou indiretamente deste instrumento, renunciando-se expressamente a qualquer outro, por mais privilegiado que seja.

E, por estarem justos e contratados, assinam o presente em três vias de igual teor e forma, para igual distribuição, para que produza seus efeitos legais.

Viseu (Pa), 09 de novembro de 2023.

Cristiano Dutra Vale
Prefeitura Municipal de Viseu
CNPJ nº 04.837.618/0001-17
Prefeito Municipal
Contratante

Edilton Tavares Mendes
Secretaria Municipal de Administração
CPF nº 881.200.072-04
Secretário Municipal de Administração
Contratante

ESTADO DO PARÁ
PREFEITURA MUNICIPAL DE VISEU
SECRETARIA MUNICIPAL DE ADMINISTRAÇÃO
COMISSÃO PERMANENTE DE LICITAÇÃO-CPL

Naiane Medeiros da Silva
Secretaria Municipal de Agricultura
CPF nº 022.573.722-12
Secretária Municipal de Agricultura
Contratante

Luiz Carlos da Silva
Concreart - Pre Moldados e Concreto Armado Ltda
CNPJ nº 27.361.036/0001-57
Empresário
Contratada

Testemunhas:

1. _____
CPF: _____

2. _____
CPF: _____

